

MATERIAL

Stahl, gedreht.

STANDARDAUSFÜHRUNGEN

H7 Bohrung.

- **GN 264:** Stahl blank.
- **GN 264-MCR:** Stahl, mattverchromt.
- **GN 264-MCRS:** Stahl, mattverchromt mit Skala d1/100-RA-0-10-20 ... 90/10, 100 Teilstriche, Skalierschema von 0...90 aufsteigend bei Drehung im Uhrzeigersinn.

FUNKTIONEN UND ANWENDUNGEN

Zur Komplettierung sind Skalensätze als Standardzubehör lieferbar GN 268 (siehe Seite 613) und Blattfedern GN 374 (siehe Seite 614).

SONDERAUSFÜHRUNGEN AUF ANFRAGE

Lasergravierte Skalierungen (siehe Andere auf Seite 611).



Skalensatz

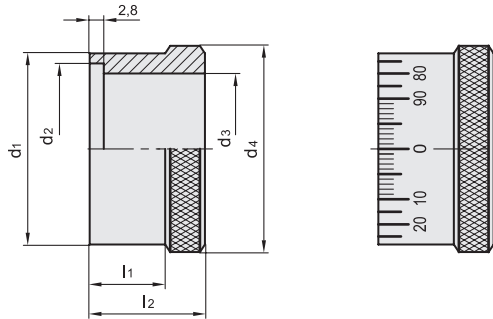
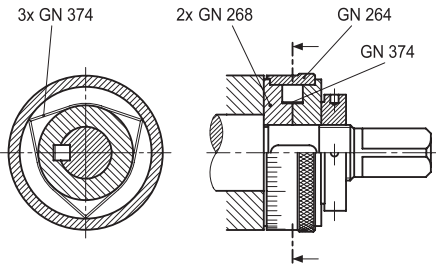

Code	Artikelnummer	d1	d3 H7	d2	d4	l1	l2	N°2 Bundbuchsen	N°3 Blattfedern	△
GN.56801	GN 264-30	30	24	27	33	16	23.7	GN 268-24-K...	GN 374-0,3-10	49
GN.56802	GN 264-30-MCR	30	24	27	33	16	23.7	GN 268-24-K...	GN 374-0,3-10	49
GN.56803	GN 264-30-MCRS	30	24	27	33	16	23.7	GN 268-24-K...	GN 374-0,3-10	49
GN.56804	GN 264-40	40	32	36	43	16	23.7	GN 268-32-K...	GN 374-0,4-10	86
GN.56805	GN 264-40-MCR	40	32	36	43	16	23.7	GN 268-32-K...	GN 374-0,4-10	86
GN.56806	GN 264-40-MCRS	40	32	36	43	16	23.7	GN 268-32-K...	GN 374-0,4-10	86
GN.56807	GN 264-60	60	50	55	63	16	25.7	GN 268-50-K...	GN 374-0,6-10	177
GN.56808	GN 264-60-MCR	60	50	55	63	16	25.7	GN 268-50-K...	GN 374-0,6-10	177
GN.56809	GN 264-60-MCRS	60	50	55	63	16	25.7	GN 268-50-K...	GN 374-0,6-10	177
GN.56810	GN 264-80	80	68	75	83	16	25.7	GN 268-68-K...	GN 374-0,8-10	282
GN.56811	GN 264-80-MCR	80	68	75	83	16	25.7	GN 268-68-K...	GN 374-0,8-10	282
GN.56812	GN 264-80-MCRS	80	68	75	83	16	25.7	GN 268-68-K...	GN 374-0,8-10	282